

solius[®]

Manual de Usuario y Instalación

Solius Airback VUE-100



Revisión: 1.0





El equipo no se puede desechar junto con la basura doméstica.

Contenidos

1. Advertencias de seguridad	4
2. Importancia de la ventilación	6
3. Descripción del equipo	7
3.1. Características principales	8
3.2. Composición del equipo	9
3.3. Principio de funcionamiento	9
3.4. Ejemplo de un sistema de ventilación mecánica controlada	10
3.5. Datos técnicos	11
3.6. Dimensiones	11
4. Instalación	12
4.1. Desembalaje	12
4.2. Ubicación	12
4.3. Fijación	13
4.4. Conexiones hidráulicas, conductos y sondas	14
4.5. Conexiones eléctricas	14
5. Solución de problemas	16
6. Normas de almacenamiento y transporte	16
7. Mantenimiento	17
7.1. Mantenimientos de filtros	17
7.2. Mantenimientos del intercambiador de calor	18
7.3. Mantenimiento del ventilador	19
7.4. Control del flujo de aire de suministro	19
7.5. Mantenimiento técnico de la red de conductos	19
8. Ficha de producto	20
9. Garantía	21

1. Advertencias de seguridad

Lea atentamente las instrucciones. Un funcionamiento incorrecto puede causar lesiones graves o la muerte.



ATENÇÃO

Esta señal llama la atención sobre una información importante para su seguridad o para el uso adecuado del equipo, de forma que disfrute de su mejor rendimiento.



DICA

Esta señal llama la atención para una información adicional de carácter práctico.

- ⚠ La garantía del fabricante contra defectos de fabricación solo será válida si se cumplen todas las normas e indicaciones que figuran en este manual de instrucciones y se hayan efectuado los mantenimientos periódicos.
- ⚠ Antes de proceder a la instalación, deberá leer atentamente y seguir las instrucciones que acompañan al equipo para garantizar su funcionamiento correcto y seguro.
- ⚠ La instalación y el uso del equipo deberán cumplir con las instrucciones contenidas en este manual, respetar las buenas prácticas y las reglas propias del oficio temático y cumplir las normas y la legislación vigentes. Antes de proceder a la instalación, deberá leer atentamente y seguir las instrucciones que acompañan al equipo.
- ⚠ Conserve este manual de usuario en perfectas condiciones y colóquelo en un lugar accesible para futuras consultas.
- ⚠ El equipo se fabricó de acuerdo con las normas y respetando las normas relativas a los equipos eléctricos.
- ⚠ La instalación, reparación y el mantenimiento del equipo y del sistema de ventilación solo puede ser realizada por un instalador experto y acreditado y de acuerdo con las normas y la legislación vigentes.
- ⚠ La alimentación eléctrica del equipo debe tener una conexión a tierra eficaz.
- ⚠ Desembale el producto con cuidado para no dañarlo o rayarlo y compruebe el estado del producto.
- ⚠ Cubra y proteja todos los componentes de los conductos de ventilación durante el almacenamiento y la instalación.
- ⚠ El equipo deberá expulsar el aire viciado directamente al exterior utilizando el conducto suministrado, destinado a tal fin, y no conductos ya existentes y/o utilizados por equipos de combustión o para otros fines.
- ⚠ Si el equipo se instala en una zona en la que están presentes equipos de combustión no estancos, deberá garantizarse una entrada de aire adecuada y suficiente para una buena combustión y un funcionamiento correcto del equipo.
- ⚠ La extracción de otros equipos de ventilación mecánicos (campanas de cocinas, calentadores, estufas, calderas, recuperadores y chimeneas) implica la admisión propia de aire auxiliar y suficiente para que no se vea influenciado el funcionamiento normal del equipo de ventilación mecánica centralizada (VMC) y del equipo de combustión.
- ⚠ Antes de alimentar eléctricamente el equipo deberá comprobar que la tensión y frecuencia de la alimentación de la red son adecuadas para el funcionamiento del equipo y que las conexiones y los cableados son adecuados para la potencia máxima del equipo.
- ⚠ Se instalará un interruptor diferencial omnipolar de categoría III de sobretensión en la alimentación del equipo.
- ⚠ Utilice el equipo únicamente para los fines descritos en este manual.
- ⚠ Esta unidad no está diseñada para la utilicen personas (incluido niños) con capacidades físicas sensoriales o mentales reducidas, o con falta de experiencia y conocimiento, a menos que

- ⚠ No se deben introducir objetos extraños en el equipo, ya que podrían provocar fallos y accidentes.
- ⚠ Las conexiones eléctricas se ajustarán al esquema eléctrico del equipo.
- ⚠ No se deben introducir objetos extraños en el equipo, ya que podrían provocar fallos y accidentes.
- ⚠ No debe realizarse ningún cambio en el equipo. Cualquier cambio o modificación de los componentes originales anula inmediatamente la garantía de seguridad y funcionamiento del fabricante.
- ⚠ Utilice únicamente accesorios y/o componentes recomendados. De lo contrario, podrían producirse fallos y un riesgo de seguridad para el usuario.
- ⚠ No desmonte ninguna parte del equipo que no se mencione en la guía de instalación. No contiene piezas que puedan ser reparadas por el usuario.
- ⚠ En caso de uso incorrecto o descuidado del equipo, el fabricante no asume ninguna responsabilidad por los daños o las pérdidas sufridas.
- ⚠ Usted es el responsable de las pérdidas y de los daños causados por el mal uso o el uso incorrecto del equipo.
- ⚠ Las especificaciones técnicas del equipo pueden modificarse sin previo aviso.
- ⚠ Las imágenes que figuran en este manual pueden diferir del modelo adquirido, por lo que son meramente indicativas.
- ⚠ El transporte del equipo se llevará a cabo con medios adecuados y respetando plenamente las normas de seguridad vigentes.
- ⚠ El producto embalado deberá mantenerse y transportarse de acuerdo con las indicaciones que figuran en el envase y no deberá estar expuesto a las condiciones climáticas (lluvia, sol, nieve, etc.).
- ⚠ El producto embalado deberá mantenerse y transportarse de acuerdo con las indicaciones que figuran en el envase y no deberá estar expuesto a las condiciones climáticas (lluvia, sol, nieve, etc.).
- ⚠ hayan recibido supervisión o instrucciones sobre el uso de la unidad por parte de una persona responsable de su seguridad.
- ⚠ No toque el equipo con las manos o los pies húmedos ni cuando esté descalzo.
- ⚠ El equipo se ha desarrollado para extraer solo aire limpio sin grasas, hollín, productos químicos corrosivos, inflamables o mezclas explosivas.
- ⚠ Asegúrese de que en el lugar donde se instala el equipo no hay productos o vapores inflamables como alcohol, gasolina, insecticidas, etc.
- ⚠ El sistema debe funcionar de forma continua y solo se podrá detener para el mantenimiento o para reparaciones.
- ⚠ No obstruya los conductos, las rejillas o las entradas de admisión para que se garantice un buen paso de aire.
- ⚠ No sumerja el equipo ni ninguna parte del mismo en agua o en ningún otro líquido.
- ⚠ Los dispositivos de seguridad tienen la función de eliminar cualquier riesgo de daño a personas, animales u objetos. Su retirada o intervención de personal no autorizado podrá poner en peligro dicha protección.
- ⚠ Desconecte la alimentación eléctrica del equipo y espere a que se detengan por completo todas las partes giratorias antes de realizar cualquier intervención técnica.
- ⚠ El equipo debe instalarse en zonas donde la temperatura de mantenimiento oscila entre 0°C y 40°C.
- ⚠ Consulte las condiciones de garantía para obtener instrucciones sobre cómo obtener asistencia técnica.

2. Importancia de la ventilación

La calidad del aire interior de los edificios de vivienda es una preocupación creciente en la sociedad actual. Proporcionar un entorno adecuado para la permanencia de los ocupantes es cada vez más importante y para ello es necesario modificar, mejorar y desarrollar ideas y medidas que puedan ofrecer un sistema de ventilación que garantice un entorno saludable, confort térmico y acústico y que cumpla la normativa vigente.

El aumento del aislamiento térmico de las viviendas para lograr una alta eficiencia energética ha llevado a un aumento consiguiente de la estanqueidad de las viviendas, lo que ha puesto en peligro la renovación del aire interior, su calidad, la salud de los ocupantes (cansancio y alergias) y la aparición de humedades y moho.

Para dar respuesta a esta problemática se recurre a la ventilación mecánica controlada bidireccional que garantiza la renovación del aire sin comprometer la eficiencia energética, ya que recupera la energía del aire interior viciado que es expulsado y la transfiere al aire nuevo insuflado.

3. Descripción del equipo

Las unidades de ventilación mecánica controlada SOLIUS AIRBACK VUE-100 son unidades robustas, duraderas, silenciosas y eficientes, diseñadas para garantizar una renovación de aire continua en apartamentos y viviendas de pequeña dimensión, habitaciones de hoteles y residencias, oficinas y en general cualquier espacio de pequeña dimensión, recuperando la energía entálpica (temperatura y humedad) contenida en el aire extraído de las instalaciones para acondicionar el aire filtrado insuflado.

El aire limpio es aspirado del ambiente exterior, se filtra, pasa por el intercambiador de calor de alta eficiencia, donde recupera gran parte de la energía contenida en el aire extraído y se insufla hacia las diferentes estancias secas.

El aire interior viciado se extrae de los cuartos húmedos (baños y aseos, conas y zonas de servicio), se filtra, pasa por el intercambiador de calor de alta eficiencia, donde transfiere gran parte de su energía al aire nuevo y se expulsa al exterior.



3.1. Características principales

- ✧ Ventilación mecánica de doble flujo cruzado
- ✧ Intercambiador de calor entálpico
- ✧ Ahorro energético durante todo el año
- ✧ Motores AC de 3 velocidades
- ✧ Garantía de calidad del aire interior
- ✧ Filtración del aire insuflado
- ✧ Fácil instalación
- ✧ Protección automática antihielo
- ✧ Estructura exterior robusta
- ✧ Intercambiador estanco (sin mezcla entre aire admitido y extraído);
- ✧ No precisa de drenaje de condensados
- ✧ Filtros fáciles de desmontar para limpieza y mantenimiento;
- ✧ Ventiladores de fácil acceso para limpieza y mantenimiento;

3.2. Composición del equipo

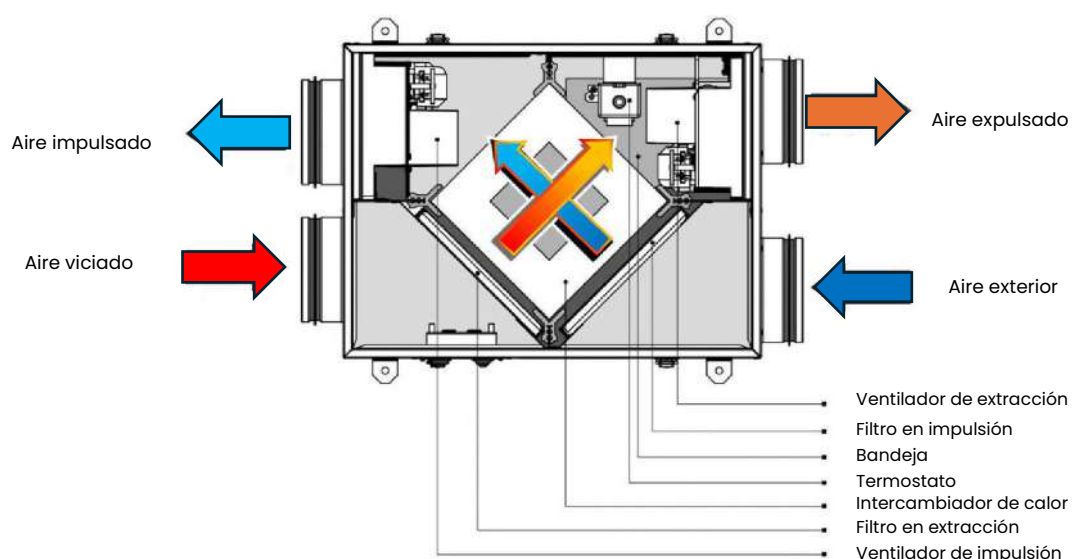

3.3. Principio de funcionamiento

La unidad tiene el siguiente principio de funcionamiento: el aire extraído de la estancia fluye hacia la unidad, donde es filtrado por el filtro de extracción, luego el aire fluye a través del intercambiador de calor y es expulsado al exterior por el ventilador de extracción. El aire del exterior fluye hacia la unidad, donde es filtrado por el filtro de impulsión, luego el aire fluye a través del intercambiador de calor y es impulsado a la estancia por el ventilador de impulsión. La energía térmica del aire extraído se transfiere al aire exterior aspirado acondicionándolo. Los flujos de aire durante este proceso están completamente separados.

La unidad dispone de un sistema de protección contra el congelamiento del intercambiador de calor. En el interior del recuperador de calor; en el área de extracción; dispone de un termostato a tal efecto ubicado detrás del intercambiador de calor. Si existe peligro de congelación, el termostato desconecta el ventilador de impulsión y el intercambiador de calor se calienta con el aire de extracción de la estancia. El valor de activación del termostato se selecciona individualmente según la zona geográfica de operación de la unidad; la temperatura de funcionamiento recomendada es de +3°C (valor de ajuste de fábrica). Para configurar el valor umbral del sensor del termostato, gire el dial de control a la posición deseada.

3.4. Ejemplo de un sistema de ventilación mecánica controlada

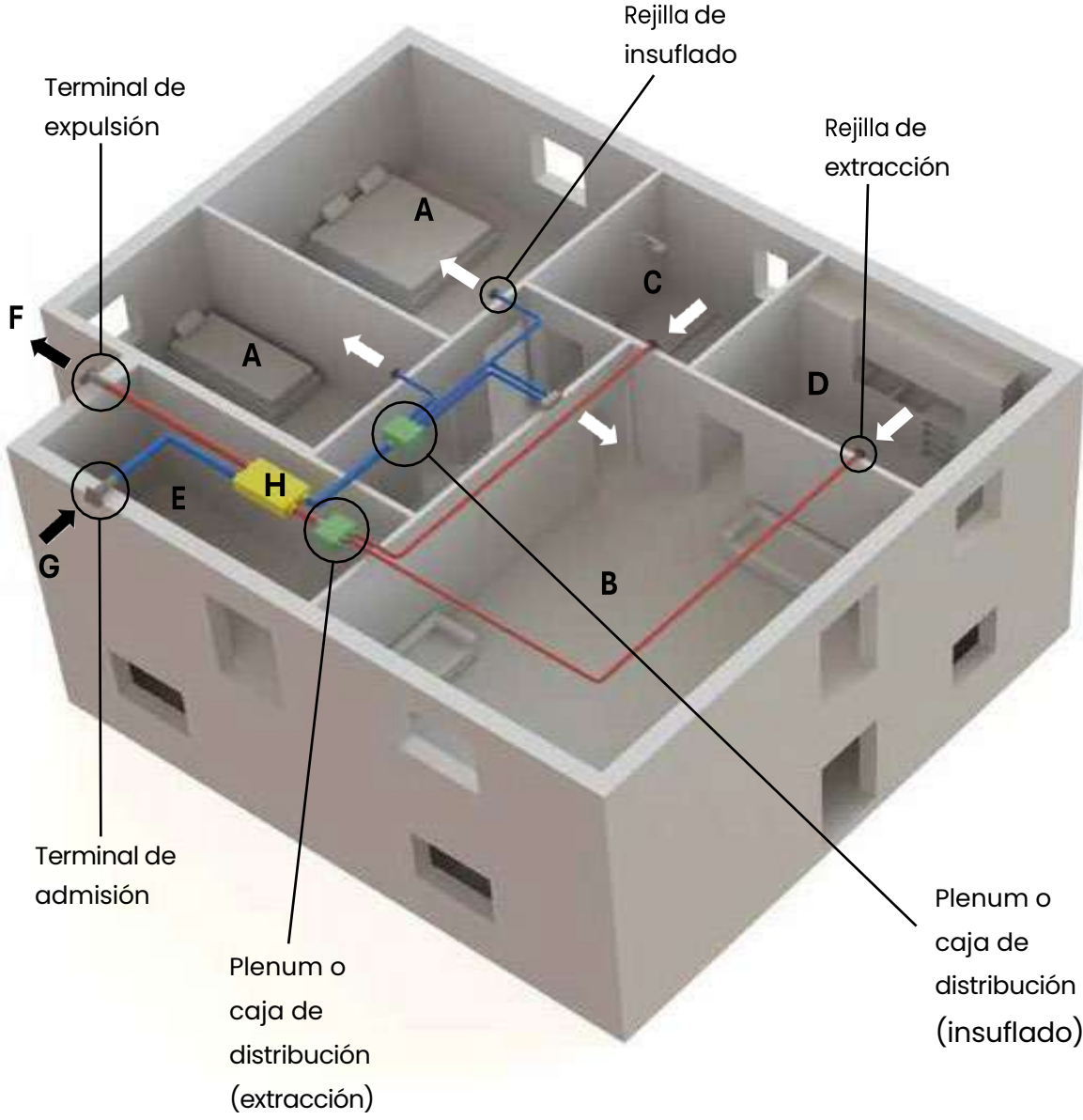

3.5. Datos técnicos

- ① Unidad exenta de cumplimiento de los reglamentos UE 1253/2014 y 1254/2014.
- ① Equipos desarrollados y fabricados de acuerdo con la norma EN-60335-2-80 (Directiva de baja tensión) y la Directiva EMC (siglas inglesas para compatibilidad electromagnética).

Modelo	VUE-100
Instalación	Horizontal
Caudal máximo a 70 Pa	70 m ³ /h
Alimentación eléctrica	230V-I-50 Hz
Consumo a caudal máximo	56 W
Intensidad a caudal máximo	0,34 A
Eficiencia térmica de recuperación de calor	72%
Presión sonora a 3 m	41 dB(A)
Límites de temperatura ambiente	-25 - 40 °C
Filtros - Extracción / Admisión	G4/G4
Peso	10 kg

3.6. Dimensiones

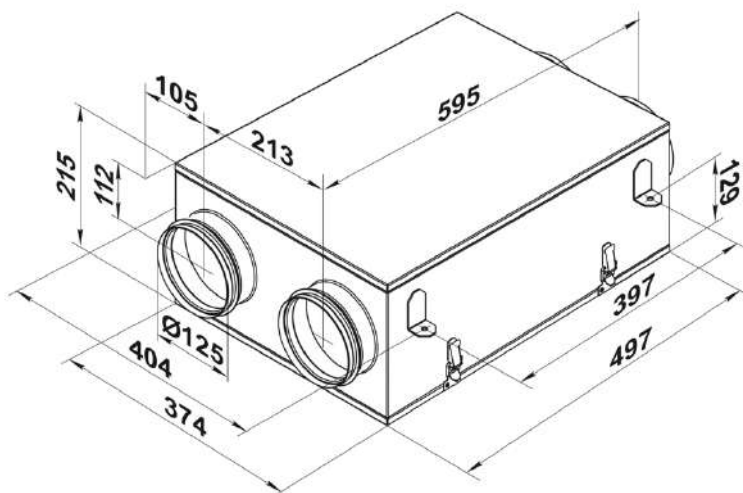

4. Instalación

⚠ La instalación y puesta en marcha del sistema de ventilación mecánica centralizada deberá ser realizada por un instalador acreditado y de conformidad con las normas y la legislación vigente.

4.1. Desembalaje

Desembale el equipo y verifique que se encuentra en perfecto estado, de acuerdo con el pedido y que haya recibido todos los accesorios.

⚠ Se recomienda no retirar el equipo del embalaje hasta que la unidad esté en el lugar de la instalación.

4.2. Ubicación

En cuanto al lugar de instalación, preste atención a los siguientes puntos:

- ✧ Las unidades Solius Airback VUE-100 se instalarán en el interior de la edificación.
- ✧ Se instalarán preferentemente en zonas técnicas, de almacenamiento o en lavanderías.
- ✧ No se instalarán en áreas donde se almacenan materiales inflamables.
- ✧ No se instalarán en zonas potencialmente explosivas.
- ✧ No se instalarán preferentemente en lugares con exposición directa al aire frío.
- ✧ Se instalarán en un lugar no accesible para niños.
- ✧ Se fijarán a una superficie lo suficientemente fuerte como para soportar su peso.
- ✧ Las unidades Solius Airback VUE-100 se instalarán en una superficie horizontal lisa (techo) y perfectamente nivelado.
- ✧ Se instalarán en un lugar de fácil acceso y con espacio para el mantenimiento (espacio para la apertura de compuertas y desmontaje de paneles).
- ✧ Se dejará espacio suficiente para que permita retirar los paneles y los componentes principales.
- ✧ Antes del montaje, asegúrese que la carcasa no contiene ningún objeto extraño; como por ejemplo; una lámina de papel o film de protección.

4.3. Fijación

La unidad Solius Airback VUE-100 debe instalarse en el techo, en horizontal, sobre una superficie plana y nivelada y que pueda soportar el peso de la unidad. Si es necesario, prepare la superficie para garantizar las condiciones descritas anteriormente.

La unidad puede suspenderse sobre varillas roscadas o puede fijarse rígidamente mediante pernos de anclaje. Los elementos de sujeción deben adquirirse por separado. Al elegir los elementos de sujeción, considere el material de la superficie de montaje y el peso de la unidad; consulte la sección “datos técnicos”.

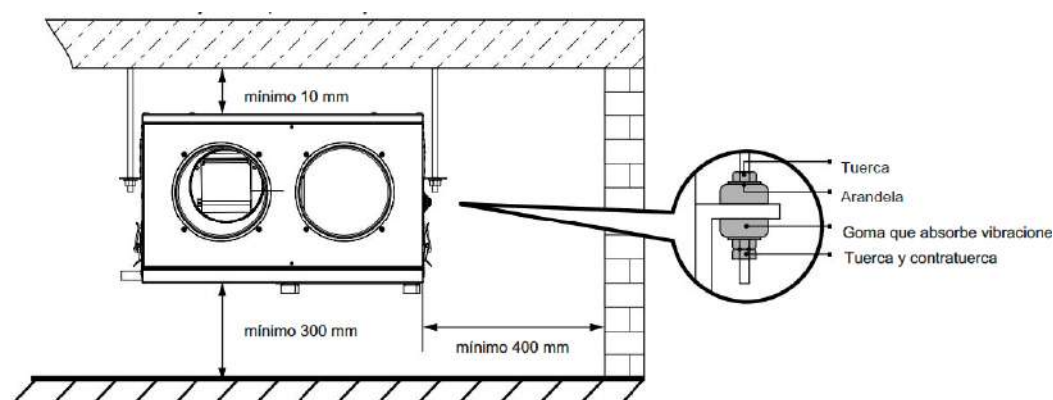

Asegúrese de que el lugar de instalación sea capaz de soportar el peso de la unidad, en caso contrario, se deberá reforzar el lugar de instalación con vigas o elementos similares. Si las varillas o pernos de montaje son demasiado cortos, la unidad puede generar un ruido anormal y resonar en el techo. Utilice varillas o pernos de longitud suficiente para evitar resonancias.

4.4. Conexiones hidráulicas, conductos y sondas

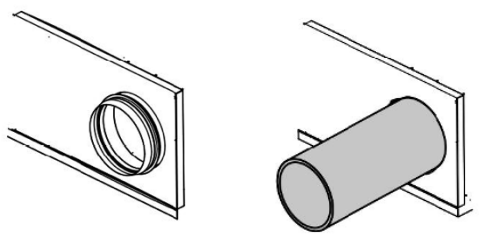

Para conectar la unidad con la red de conductos, empuje éstos sobre las bocas de conexión de la unidad hasta que se detengan.

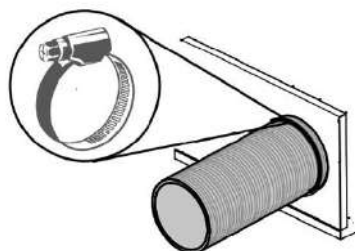

Los conductos flexibles, deben fijarse rígidamente mediante una abrazadera metálica de tornillo sinfín o de gusano.

Si se genera ruido en el conducto, reemplace el conducto de aire rígido por uno flexible para evitar resonancias. Los manguitos de conexión antivibración son otra alternativa para hacer frente a la resonancia.

Las unidades Solius VUE-100 están equipadas con un intercambiador de calor entálpico y no requieren drenaje de condensados.

4.5. Conexiones eléctricas

⚠ Desconecte la fuente de alimentación eléctrica antes de cualquier operación con la unidad. La unidad debe ser conectada a la fuente de alimentación por un instalador electricista cualificado. Los parámetros eléctricos nominales se indican en la etiqueta de la unidad.

La unidad está diseñada para conectarse a la red eléctrica con los parámetros indicados en el apartado "datos técnicos". La conexión debe realizarse utilizando conductores duraderos, aislados y resistentes al calor. La selección real de la sección del conductor (cable) debe basarse en la corriente de carga máxima, la temperatura máxima del conductor según el tipo de cable, el aislamiento, la longitud y el método de instalación.

La conexión de la unidad a la red eléctrica debe realizarse de acuerdo con el diagrama de cableado y las designaciones de terminales.

La entrada de alimentación eléctrica debe estar equipada con un disyuntor automático integrado en el cableado para abrir el circuito en caso de sobrecarga o cortocircuito. La posición del disyuntor externo debe garantizar el libre acceso para un rápido apagado de la unidad. Se recomienda seleccionar la corriente nominal del disyuntor de la serie estándar, siguiendo la corriente máxima de la unidad conectada. El disyuntor debe adquirirse por separado, no está incluido en el suministro.

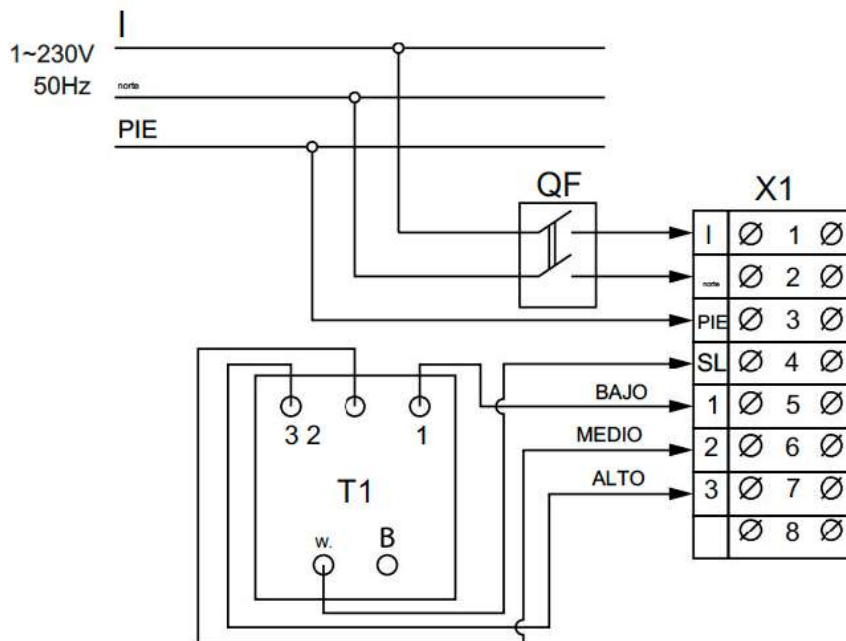

Designación	Nombre de la unidad
T1	Selector de velocidad
QF*	Disyuntor automático
X1	Bloque de terminales

El control de la unidad se realiza mediante el interruptor de velocidad suministrado con la unidad.

5. Solución de problemas

PROBLEMA	POSIBLES RAZONES	SOLUCIÓN DE PROBLEMAS
Los ventiladores no arrancan.	Sin suministro de energía.	Asegúrese de que la línea de alimentación esté conectada correctamente; de lo contrario, solucione un error de conexión.
Aire de suministro frío.	Extraiga la obstrucción del filtro.	Limpié o reemplace el filtro de extracción.
	El intercambiador de calor está helado.	Compruebe si hay formación de hielo en el intercambiador de calor. Apague la unidad si es necesario y enciéndala cuando el peligro de congelación ya no sea inminente.
Bajo flujo de aire.	Los filtros, los ventiladores o el intercambiador de calor están sucios.	Limpiar o sustituir los filtros, limpiar los ventiladores y el intercambiador de calor.
	El sistema de ventilación está sucio o dañado.	Limpiar los componentes del sistema de ventilación. Reemplace los componentes dañados.
Ruido, vibración.	El impulsor del ventilador está sucio.	Limpiar los impulsores.
	La conexión del tornillo del ventilador o de la carcasa está floja.	Apretar hasta el tope la unión roscada de los ventiladores o de la carcasa.

6. Normas de almacenamiento y transporte

- ⚠ Guarde la unidad en la caja de embalaje original del fabricante en un lugar seco, cerrado y ventilado con rango de temperatura de +5°C a +40°C y humedad relativa hasta el 70 %.
- ⚠ El entorno de almacenamiento no debe contener vapores agresivos ni mezclas químicas que causen corrosión, aislamiento, sellado o deformación.
- ⚠ Utilice maquinaria de elevación adecuada para las operaciones de manipulación y almacenamiento para evitar posibles daños a la unidad.
- ⚠ Seguir los requisitos de manipulación aplicables al tipo particular de carga.
- ⚠ La unidad puede transportarse en su embalaje original mediante cualquier medio de transporte siempre que esté protegida adecuadamente contra precipitaciones y daño mecánico. La unidad debe transportarse únicamente en la posición de trabajo.
- ⚠ Evite golpes fuertes, rayones o manipulación brusca durante la carga y descarga.
- ⚠ Antes del encendido inicial después del transporte a bajas temperaturas, permita que la unidad se caliente a la temperatura de funcionamiento durante al menos 3-4 horas.

7. Mantenimiento

⚠ Desconecte la unidad de la fuente de alimentación eléctrica antes de cualquier operación de mantenimiento.

⚠ Asegúrese que la unidad esté desconectada de la alimentación eléctrica antes de quitar la protección.

Las operaciones de mantenimiento de la unidad requieren distinta cadencia a lo largo del año. Incluyen la limpieza general de la unidad y las siguientes operaciones.

7.1. Mantenimientos de filtros (3-4 veces al año)

Los filtros sucios aumentan la resistencia del aire en el sistema y reducen el volumen de suministro de aire. Los filtros requieren limpieza o sustitución al menos 3-4 veces al año. Para la limpieza o sustitución de los filtros proceda del siguiente modo.

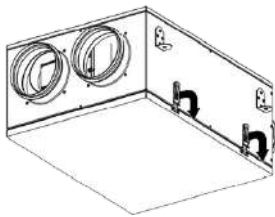

Presione los pestillos laterales

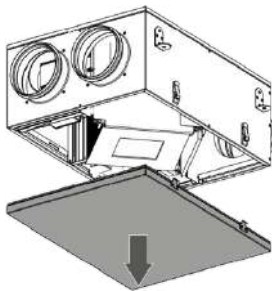

Retire el panel de servicio

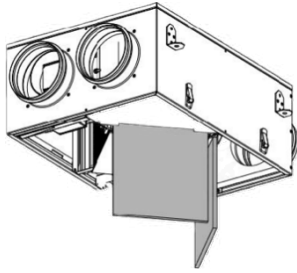

Retire los filtros tirando de ellos hacia abajo e instale los filtros nuevos o limpios en su lugar original.

7.2. Mantenimientos del intercambiador de calor (1 vez al año)

Es posible que se acumule algo de polvo en el bloque del intercambiador de calor, incluso en caso de mantenimiento regular de filtros. Para mantener la eficiencia de recuperación de calor, se requiere una limpieza regular. Para la limpieza o sustitución del intercambiador proceda del siguiente modo.

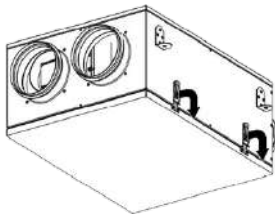

Presione los pestillos laterales

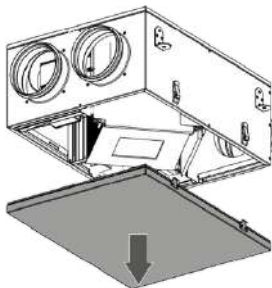

Retire el panel de servicio

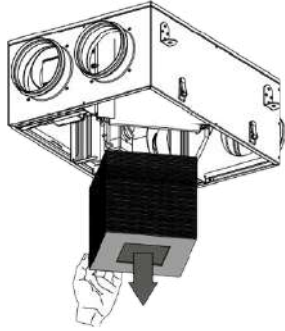

Retire el intercambiador de calor sucio de la unidad girando el retenedor que lo sujeta en su lugar. Limpie el intercambiador de calor en seco con un aspirador de boquillas estrechas. Instale el intercambiador de calor limpio y seco en su lugar original.

7.3. Mantenimiento del ventilador (1 vez al año)

Incluso en caso de mantenimiento regular de los filtros, es posible que se acumule algo de polvo dentro de los ventiladores y reduzca el rendimiento del ventilador y el flujo de aire de suministro. Limpie los ventiladores con un cepillo o paño suave. No utilice agua, disolventes agresivos ni objetos punzantes ya que pueden dañar el ventilador.

7.4. Control del flujo de aire de suministro (2 veces al año)

La rejilla del conducto de suministro de aire del exterior puede obstruirse con hojas y otros objetos que reducen el rendimiento de la unidad y el suministro de aire. Revise la rejilla de suministro dos veces al año y límpiela según sea necesario.

7.5. Mantenimiento técnico de la red de conductos (Cada 5 años)

Incluso el cumplimiento regular de todas las operaciones de mantenimiento prescritos anteriormente puede no evitar completamente la acumulación de suciedad en los conductos de aire, lo que reduce la capacidad de la unidad. El mantenimiento técnico de la red de conductos significa limpieza o reemplazo regular.

8. Ficha de producto

Ficha de producto Solius Airback VUE-100

Información técnica	Símbolo	Unidad	Valor
Marca comercial	-	-	SOLIUS
Modelo	-	-	AIRBACK VUE-100
Clase de consumo de energía específica	SEC	-	D
Consumo de energía específico – clima cálido	SEC	KWh/(m ² .a)	-1,8
Consumo de energía específico – clima templado	SEC	KWh/(m ² .a)	-23
Consumo específico de energía – clima frío	SEC	KWh/(m ² .a)	-55,3
Tipología	-	-	Residencial – bidireccional
Tipo de transmisión	-	-	Varias velocidades
Tipo de sistema de recuperación de calor	-	-	Recuperador
Eficiencia térmica de la recuperación de calor	-	%	70
Caudal máximo	-	m ³ /h	106
Potencia eléctrica de entrada @ caudal máximo	-	W	56
Nivel de potencia acústica	L _{WA}	dBA	61
Caudal de referencia	-	m ³ /h	76
Diferencia de presión de referencia	-	Pa	50
Potencia de entrada específica	SPI	W/(m ³ /h)	0,512
Tipología de control	-	-	Control manual
Tasa máxima de fuga interna	-	%	2,7
Tasa máxima de fuga externa	-	%	2,7
Consumo anual de electricidad: Clima cálido	AEC	kWh	642
Consumo anual de electricidad – clima templado	AEC	kWh	687
Consumo anual de electricidad – clima frío	AEC	kWh	1.224
Calor anual ahorrado – clima cálido	AHS	kWh	1.784
Calor anual ahorrado – clima templado	AHS	kWh	3.945
Calor anual ahorrado – clima frío	AHS	kWh	7.717

9. Garantía

El producto cumple con las normas y estándares de la UE sobre directrices de bajo voltaje y compatibilidad electromagnética. Por la presente el fabricante declara que el producto cumple con las disposiciones de la Directiva de Compatibilidad Electromagnética (EMC) 2014/30/UE del Parlamento Europeo y del Consejo, la Directiva de Baja Tensión (LVD) 2014/35/UE del Parlamento Europeo y del Consejo y marcado CE Directiva del Consejo 93/68/CEE. Este certificado se expide tras una prueba realizada sobre muestras del producto mencionado anteriormente.

Si se produce algún mal funcionamiento de la unidad por culpa del fabricante durante el período de garantía, el usuario tiene derecho a que el fabricante elimine todas las fallas. La reparación en garantía incluye trabajos específicos para eliminar fallas en el funcionamiento de la unidad para garantizar su uso previsto por parte del usuario dentro del período de funcionamiento garantizado. Las averías se eliminan mediante la sustitución o reparación de los componentes de la unidad o de una parte específica de dicho componente de la unidad.

La reparación en garantía no incluye:

- ✧ Instalación/Desmontaje de la unidad.
- ✧ Configuración de la unidad.

Para poder beneficiarse de la reparación en garantía, el usuario deberá proporcionar la unidad, el manual de usuario con el sello de la fecha de compra, y la documentación de pago que acredite la compra. El modelo de la unidad debe cumplir con el indicado en el manual de usuario. Comuníquese con el vender para obtener el servicio de garantía.

La garantía del fabricante no se aplica en los siguientes casos:

- ✧ Si el usuario no envía la unidad con el paquete de entrega completo como se indica en el manual de usuario, incluido el envío con los componentes faltantes previamente desmontados por el usuario.
- ✧ No coincidencia del modelo de la unidad y la marca con la información indicada en el embalaje de la unidad y en el manual de usuario.
- ✧ Fallo del usuario en garantizar el mantenimiento técnico oportuno de la unidad.
- ✧ Daños externos a la carcasa de la unidad (excluyendo las modificaciones externas requeridas para la instalación) y a los componentes internos causados por el usuario.

- ✧ Rediseño o cambios de ingeniería de la unidad.
- ✧ Reemplazo y uso de conjuntos, piezas y componentes no aprobados por el fabricante.
- ✧ Mal uso de la unidad.
- ✧ Infracción de las normas de instalación del equipo por parte del usuario.
- ✧ Violación de las normas de control de la unidad por parte del usuario.
- ✧ Conexión de la unidad a red eléctrica con tensión diferente a la indicada en el manual de usuario.
- ✧ Avería de la unidad por sobretensiones en la red eléctrica.
- ✧ Reparación discrecional de la unidad por parte del usuario.
- ✧ Reparación de la unidad por cualquier persona sin autorización del fabricante.
- ✧ Vencimiento del periodo de garantía de la unidad.
- ✧ Violación de las normas de transporte de la unidad por parte del usuario.
- ✧ Violación de las normas de almacenamiento de la unidad por parte del usuario.
- ✧ Acciones ilícitas contra la unidad cometidas por terceros.
- ✧ Avería de la unidad por circunstancias de fuerza insuperable (incendio, inundación, terremoto, guerra, hostilidades de cualquier tipo, bloqueos).
- ✧ Falta de sellos si los proporciona el manual del usuario.
- ✧ No presentar el manual de usuario con el sello de la fecha de compra de la unidad.
- ✧ Falta de documentación de pago que certifique la compra de la unidad.

Queda expresamente excluida la responsabilidad de la Marca SOLIUS por daños indirectos causados por los productos y/o por los servicios de montaje, mantenimiento o reparación de los mismos, y será la empresa instaladora o el cliente final la que contratará seguros que cubran tales daños.

En caso de litigio, la jurisdicción y competencia serán los juzgados de Alcobendas.

La Marca SOLIUS es propiedad de la empresa CIRELIUS, Lda. con sede en la calle da Cancela Velha, 26, 4430-660, Avintes, Vila Nova de Gaia, Portugal. Allí debe enviar toda la correspondencia, o por correo electrónico a info@solius.pt, en particular las fichas de instalación, las fichas de mantenimiento y los contratos de mantenimiento.