

CHIMENEAS Y BARBACOAS FERLUX, S.A.  
 POLIG. INDUST. EL POLEAR, PARC. 1  
 29313 VILLANUEVA DEL TRABUCO MALAGA (ESPAÑA)  
 TEL. +34 952 03 11 17 FAX +34 952 03 11 18

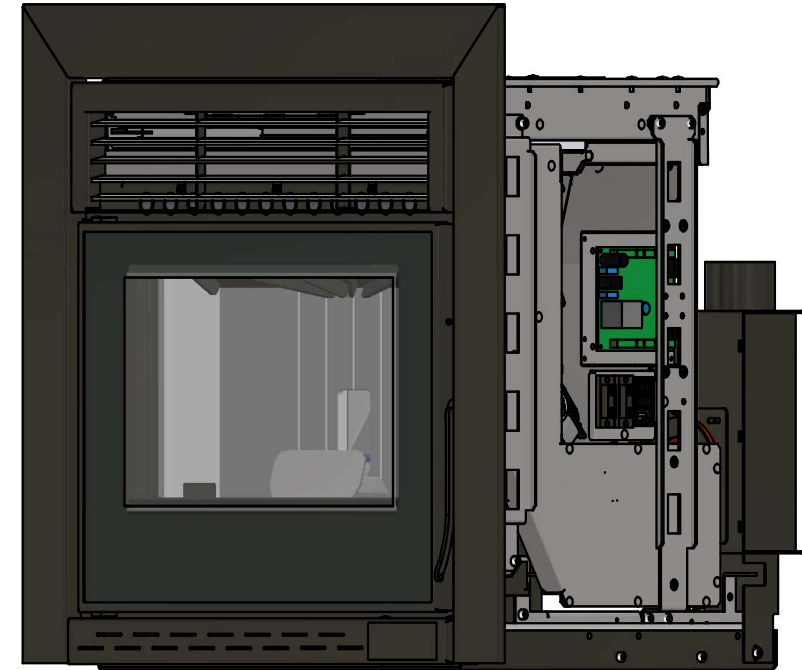

Negro

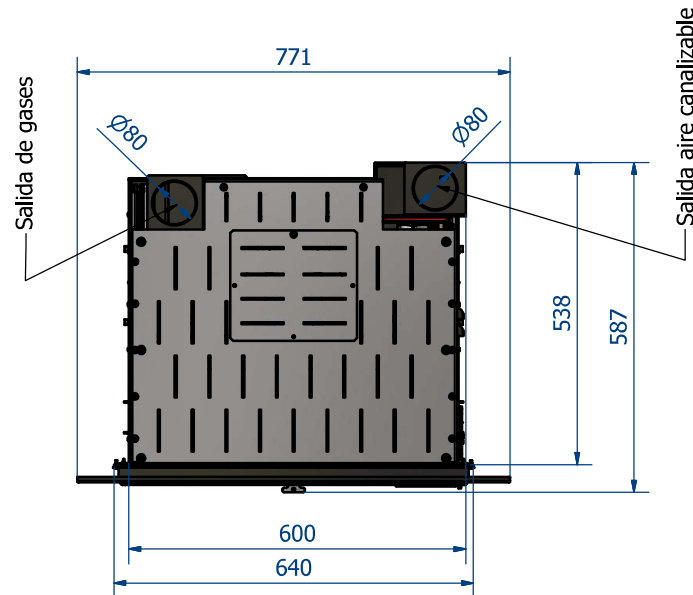
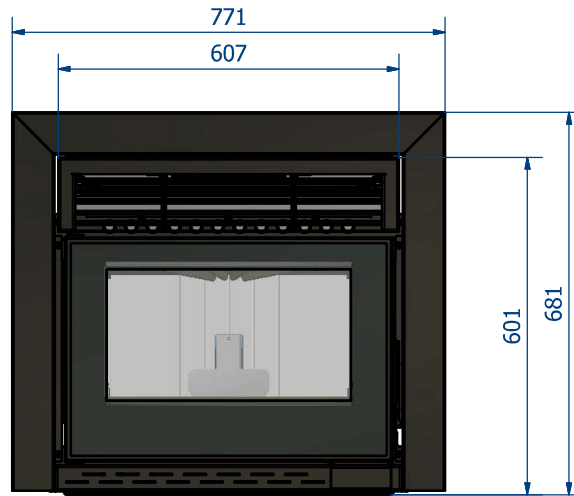
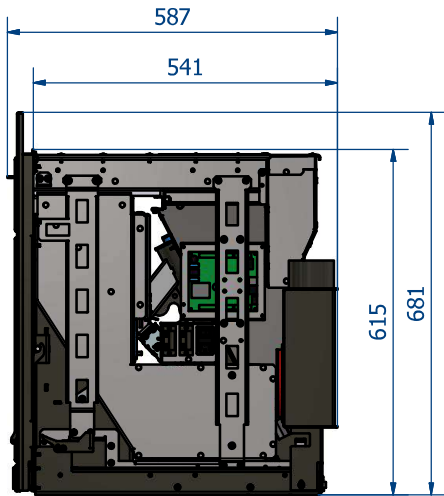

CHIMENEAS Y BARBACOAS FERLUX, S.A.  
 POLIG. INDUST. EL POLEAR, PARC. 1  
 29313 VILLANUEVA DEL TRABUCO MALAGA (ESPAÑA)  
 TEL. +34 952 03 11 17 FAX +34 952 03 11 18

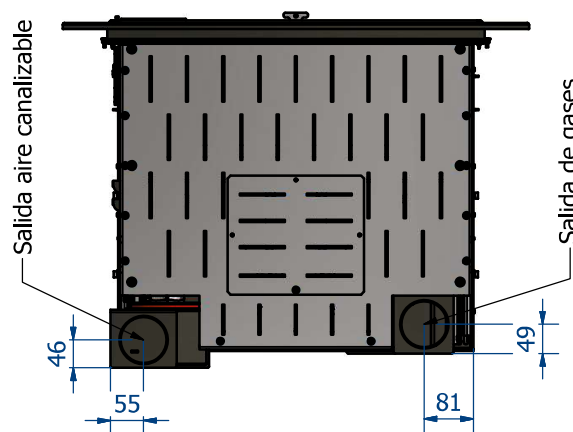
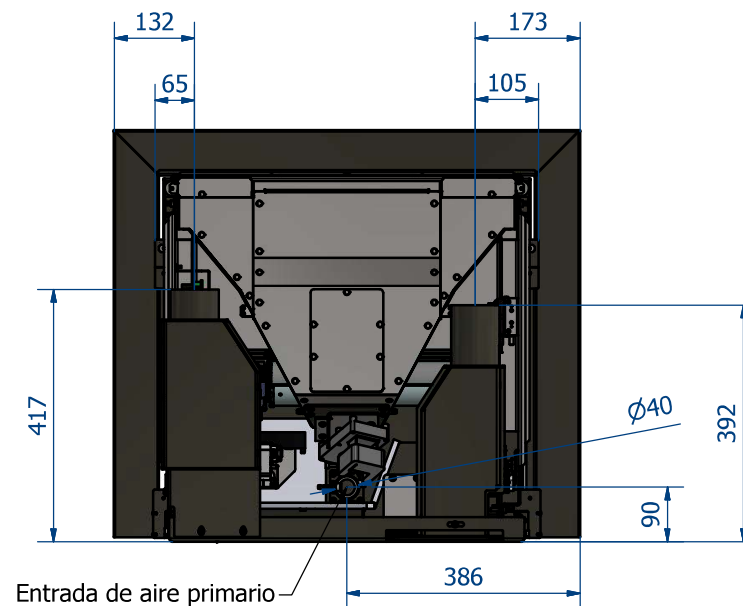
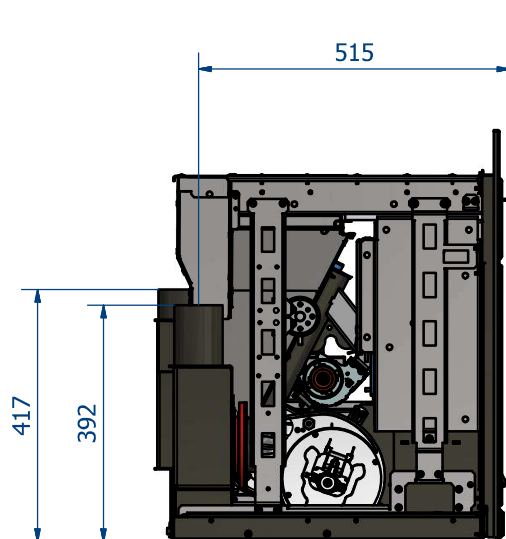

## Datos técnicos

POTENCIA TÉRMICA NOMINAL	8 KW
POTENCIA TÉRMICA AMBIENTAL	8 KW
POTENCIA TÉRMICA REDUCIDA	4,1 KW
RENDIMIENTO P.T.N.*	88%
RENDIMIENTO P.T.R.**	90%
CONSUMO (MIN-MAX)	1,1 Kg - 2,0 Kg
AUTONOMÍA (MIN-MAX)	14 - 8 HORAS
EMISIONES CO AL 13% DE O <sub>2</sub> (P.T.N. - P.T.R.)	0,04% - 0,04%
TEMPERATURA DE HUMOS (P.T.N. - P.T.R.)	179 °C - 128 °C
VOLUMEN CALEFACTABLE	195 M <sup>3</sup>
SALIDA DE HUMOS	80 MM
SALIDA CANALIZABLE	80 MM
ENTRADA DE AIRE PRIMARIO	40 MM
PESO	105 Kg
CAPACIDAD DEL DEPÓSITO	15 Kg

## Requisitos eléctricos

ALIMENTACIÓN	220 - 230 V
FRECUENCIA	50 - 60 Hz
POTENCIA EN EL ENCENDIDO	300 W
POTENCIA MEDIA ABSORBIDA	60 W

CHIMENEAS Y BARBACOAS FERLUX, S.A.  
 POLIG. INDUST. EL POLEAR, PARC. 1  
 29313 VILLANUEVA DEL TRABUCO MALAGA (ESPAÑA)  
 TEL. +34 952 03 11 17 FAX +34 952 03 11 18

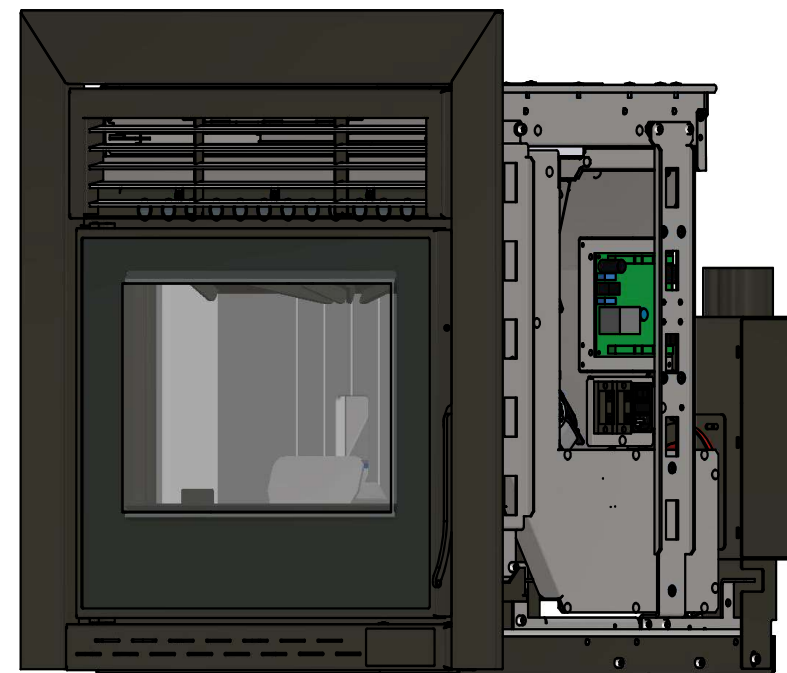
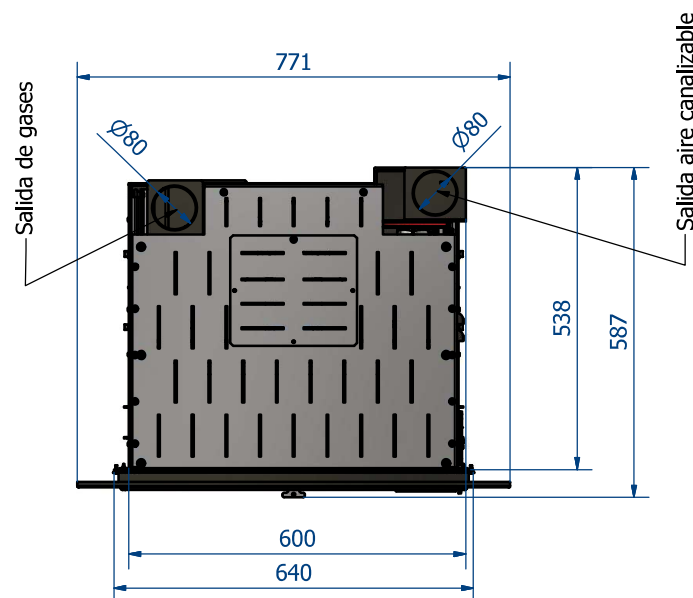
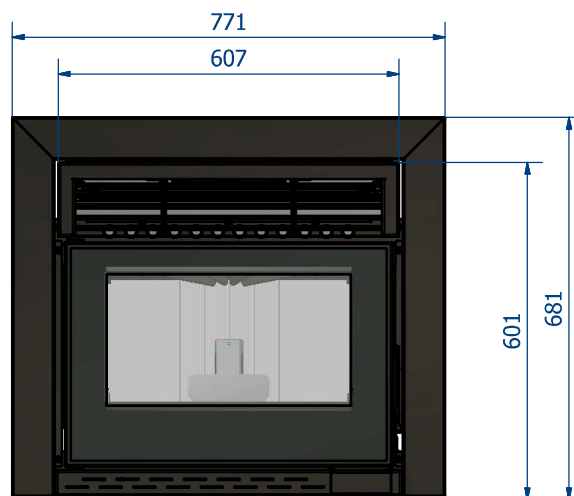
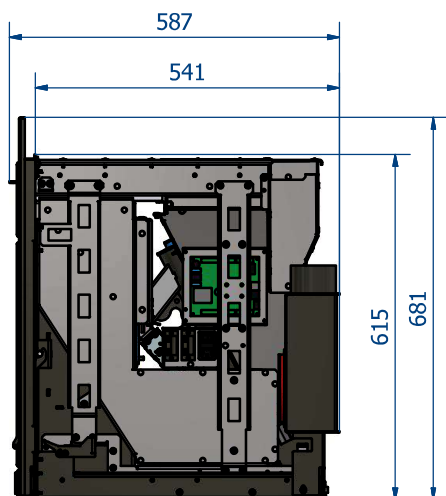

Negro



CHIMENEAS Y BARBACOAS FERLUX, S.A.  
 POLIG. INDUST. EL POLEAR, PARC. 1  
 29313 VILLANUEVA DEL TRABUCO MALAGA (ESPAÑA)  
 TEL. +34 952 03 11 17 FAX +34 952 03 11 18

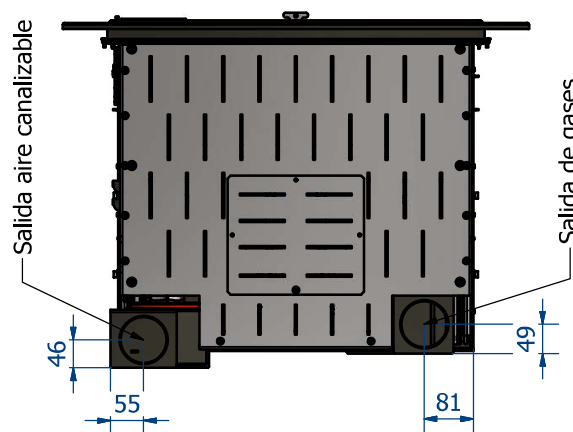
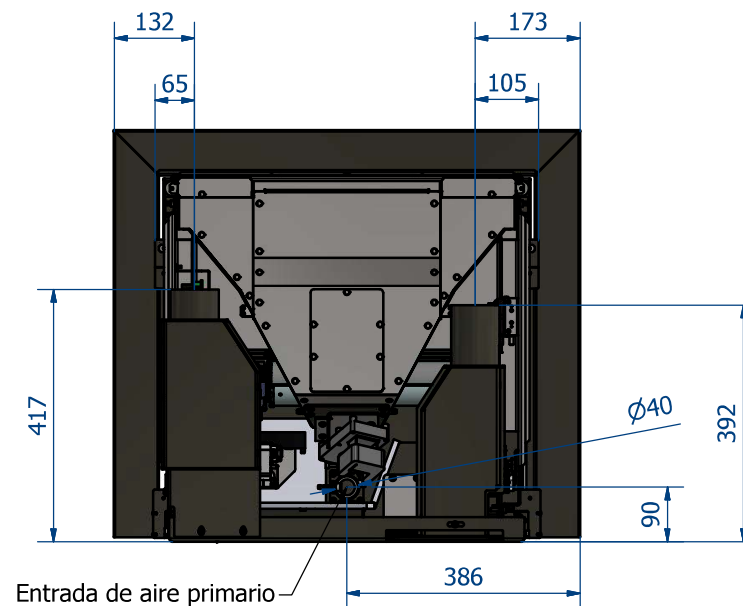
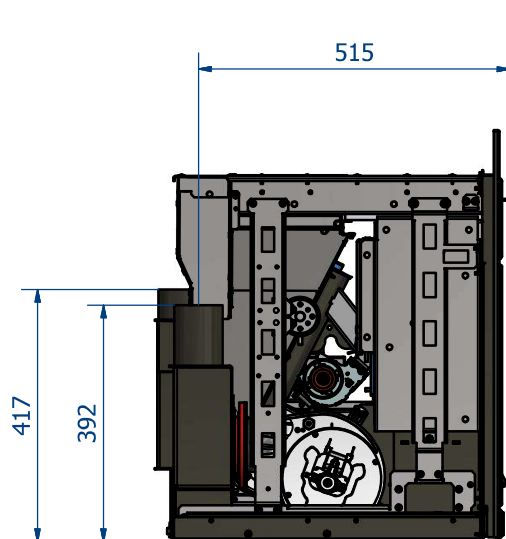

## Datos técnicos

POTENCIA TÉRMICA NOMINAL	10 KW
POTENCIA TÉRMICA AMBIENTAL	10 KW
POTENCIA TÉRMICA REDUCIDA	4.1 KW
RENDIMIENTO P.T.N.*	87%
RENDIMIENTO P.T.R.**	90%
CONSUMO (MIN-MAX)	1.1 Kg - 2.4 Kg
AUTONOMÍA (MIN-MAX)	14 - 7 HORAS
EMISIONES CO AL 13% DE O <sub>2</sub> (P.T.N. - P.T.R.)	0,04% - 0,04%
TEMPERATURA DE HUMOS (P.T.N. - P.T.R.)	207 °C - 128 °C
VOLUMEN CALEFACTABLE	245 m <sup>3</sup>
SALIDA DE HUMOS	80 MM
SALIDA CANALIZABLE	80 MM
ENTRADA DE AIRE PRIMARIO	40 MM
PESO	105 Kg
CAPACIDAD DEL DEPÓSITO	15 Kg

## Requisitos eléctricos

ALIMENTACIÓN	220 - 230 V
FRECUENCIA	50 - 60 Hz
POTENCIA EN EL ENCENDIDO	300 W
POTENCIA MEDIA ABSORBIDA	60 W